

SKALA 1:2

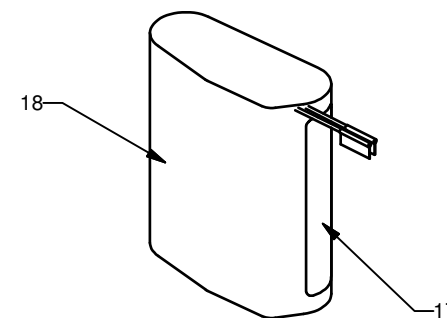

UWAGA
MAX POBÓR PRĄDU 2A

18	1	FOLIA BIAŁA	b=85, L=70
17	1	FOLIA BIAŁA	b=85, L=80
16	1	KOSZULKA TERMOKURCZLIWA	RC 1.6/0.8
15	1	BEZPIECZNIK	PICO 3A
14	1	TAŚMA KLEJĄCA	KARBON b=30, L=30
13	2	TAŚMA DWUSTRONNIE KLEJACA	b=20, L=50 (DO MOCOWANIA PRZEKŁADKI NA PAKIECIE I PCB)
12	1	TAŚMA IZOLACYJNA	b=10, L=20
11	1	PRZEWÓD	CZARNY P-, Ø=0.75, L=185
10	1	PRZEWÓD	CZERWONY P+, Ø=0.75, L=200
9	1	PRAEWOD	CZARNY B2, Ø=0.5, L=70
8	1	PRZEWÓD	CZARNY B1, Ø=0.5, L=80
7	1	PRZEWÓD	CZARNY B-, Ø=0.75, L=60
6	1	PRZEWÓD	CZERWONY B+, Ø=0.75, L=40
5	1	PCB	PCB-023 10,8V DO AKU.LI-JON 3S-8A /BST/
4	1	PRZEKŁADKA TEKSTUROWA	60x20
3	2	ŁĄCZNIK	0,15x5x10
2	2	ŁĄCZNIK	0,15x5x24 NR19
1	9	OGNIWO	PANASONIC CGR18650CG
NR CZĘŚCI	ILOŚĆ	NAZWA CZĘŚCI	OPIS

Lp.	Wprowadzone zmiany	Data.	Zatwier.	Oznaczenie wyrobu CGR18650CG 3S1P			Nr dokum. 570-2
1.				Zastosowanie / Odbiorca	Pojemność	Napięcie	Typ ogniwa
2.				TME	2,2 Ah	10,8V	PANASONIC CGR18650CG
3.				Folia	Przewody	Skala	Data, Kreślił
4.						1:1	Zatwierdził
5.							25.11.2009 Kier.produkcji Handlowiec